

ORGANISATION MOTOCROSS RENNEN PFLICHTENHEFT 2023

VOR DEM RENNEN

Bewilligungen

- Vertrag mit Landbesitzer
- Bewilligung Gemeinde
- Situationsplan (Sicherheitskonzept, Besucherparkplatz, Rennpark, Standort Sanität)
- Kanton Freiburg

Bewilligungsgesuch Strassenverkehrsamt (Download auf der Seite
<https://www.ocn.ch/de/fahren/bewilligungen/sportwettkaempfe>):

- ausgefüllt und mit allen Dokumenten zu übermitteln an:

Service des Automobiles
Madame Catherine Suchet
Route de Tavel 10
1700 Fribourg

- **Einsendefrist: spätestens 2 Monate vor der Veranstaltung.**

- Der Nachweis der Haftpflichtversicherung ist von der AFM beim OCN hinterlegt.

- Kanton Vaud

Bewilligungsgesuch POCAMA (Download auf der Seite
<https://www.vd.ch/themes/economie/organiser-une-manifestation/>)

Anmeldung der sanitär-medizinischen Einrichtung BUSAMA (Download auf der Seite
<https://www.vd.ch/themes/sante-soins-et-handicap/pour-les-professionnels/securite-medico-sanitaire-en-cas-dune-manifestation/>)

Einsendefrist: spätestens 3 Monate vor der Veranstaltung.

- Der Nachweis der Haftpflichtversicherung wird dem Klub von der AFM zugestellt.

- Den Sanitätsdienst Bluefires kontaktieren, **spätestens 2 Monate vor** der Veranstaltung
- Renn-Haftpflichtversicherung und Haftpflichtversicherung für die Kantine bei der AFM bestellen (Allianz Versicherungen)
- Diebstahl- und Vandalismusversicherungen einplanen (fakultativ)
- Bewilligungen für das Platzieren von Werbetafeln am Strassenrand bei den Landbesitzern, Gemeinden und beim Bezirksoberamt einholen
- Ausschankbewilligung beim Oberamt beantragen
- Benachrichtigungsschreiben an angrenzende Landeigentümer und Bewohner
- Flyer, Sonderreglement (nur wenn FMS-Rennen) und eventuell Fotos des Terrains, Piste etc. an clementch@hotmail.com senden, um Fahrer und Besucher bestmöglich informieren zu können
- Werbung mittels Plakate, Zeitungsinserte, Flyer, Werbetafeln, Radiowerbung etc.
PS: auf jeder Printwerbung das **AFM Logo** nicht vergessen
- Genügend WC-Anlagen aufstellen – Angebot mit Vergünstigungen bei Trans-Auto Tifers

Bluefires – Sanität

Spätestens 2 Monate vor der Veranstaltung den Verantwortlichen kontaktieren:

Lio Egli

Chemin du Pré-Neuf 1
1400 Yverdon
Tél. 078 627 39 44
sport.motorise@bluefires.ch

Personal und Sanitätseinrichtungen werden von der Bluefires gestellt: Mindestens 4 Personen sind auf der Strecke präsent, sowie das notwendige Sanitätsmaterial.

Eine Zone von 10 x 5 Meter muss für den Sanitätsposten samt Anhänger vorgesehen werden. Der Standort muss am Rand der Strecke gewählt werden, wo das gesamte Renngelände gut einsehbar ist. Zudem muss der Standort durch die Ambulanz gut erreichbar sein. Der Erste-Hilfe-Posten des Bluefires muss über eine geteerte oder befahrbare Straße erreichbar sein (Zufahrt Krankenwagen).

Zur Ausrüstung des Bluefires gehören Funkgeräte. Die Geräte können unter den Streckenposten verteilt werden, damit der Sanitätsdienst auch aus entlegenen und versteckten Stellen schnell alarmiert werden kann.

Material

David Huguet

Champ-Collaud 33
1567 Delley
079 / 708 85 78

huguet.david@bluewin.ch

Die Anhänger sind mit Sicherheitsschlössern gesichert. Es ist unmöglich die Anhänger abzuholen, ohne vorher David Huguet informiert zu haben. Daher unbedingt einige Tage vor Abholung mit David Huguet Kontakt aufnehmen und die Abholung organisieren.

- Bei Schäden oder Funktionsstörungen: David Huguet benachrichtigen

a) Zeitmessungswagen

b) Startbalken (auf Anhänger)

- kleine Plastikpfähle (1'000 Stück Bestand, kaputte/verlorene Pfähle werden verrechnet Fr. 2.50 pro Stück)

Der Startbalken ist nummeriert. Das Gatter mit der Nummer 1 wird rechts neben dem Starthäuschen platziert. Anschliessend die Gatter in aufsteigender Reihenfolge platzieren.

| | | | | | | | | | | | |
|---------------------------------------|---|--|---|--|---|--|---|--|--------|--|---|
| Starthäuschen / Auslösevorrichtung | 1 | | 2 | | 3 | | 4 | | Usw... | | Richtung der Piste  |
|---------------------------------------|---|--|---|--|---|--|---|--|--------|--|---|

c) AFM-Zelten (3 Zelten, je 4m x 8m)

- Die Zelte dürfen nicht im Zeitmessungswagen transportiert werden!!!

Strecke und Rennbetrieb

Verantwortlicher Sicherheitskommission: **David Huguet** 079 708 85 78

An kritischen Stellen auf der Piste ein angemessenes Seil mit Pfählen aufstellen. Zuschauerbereiche müssen mit 2 Seilen gesichert werden. Plastikband und kleine Plastikpfähle sind nur an ungefährlichen Stellen erlaubt. **Die Strecke muss vor der Veranstaltung zusammen mit der Sicherheitskommission, dem Rennleiter und dem veranstaltenden Klub abgenommen werden (Termin vereinbaren).**

Details zu den Zulassungsregeln finden Sie im Reglement (Punkt 8, Seite 5). Eine Checkliste finden Sie in Anhang 2 dieses Dokuments (Seite 7).

Ein einzelner Rennleiter wird vom veranstaltenden Klub genannt. Der Rennleiter ist Ansprechperson bei Fragen und auftauchenden Problemen während der Rennveranstaltung.

Die Fahrer werden von schönen Pisten und guten Organisationen angezogen. Motiviert eure Helfer, wir müssen sicherstellen, dass die Freiburger Meisterschaft unerlässlich ist.

Zeitmessung

Bei Fragen/Unklarheiten, beim Chef Zeitnehmer melden: Siméon Gössi 079 101 52 24

Anhang Seite 6: Installation der Rohre für die Zeitmessung

- Platzierung des Zeitmessungswagens
 - an einer Stelle, wo der Grossteil der Piste für die Zeitnehmer gut einsehbar ist
 - am Ende einer Geraden, wo die Geschwindigkeit nicht zu hoch ist (idealerweise vor einer engen Kurve)
 - Pistenbreite wo der Wagen steht mindestens 5 bis 8 Meter
 - ein anderer Streckenteil darf nicht näher als 5 Meter am Zeitmessungswagen und/oder an den Rohren und Kabeln der Zeitmessung vorbeiführen
 - die Mitte des Wagens liegt genau auf Höhe der verlegten Rohre und Kabel der Zeitmessung
- Verlegung der Zeitmessungsrohre
 - 2 Rohre mit 2 cm Durchmesser und einer Länge von 5 bis 8 Metern
 - einen Draht in die Rohre einführen bevor sie verlegt werden
 - die Rohre in einer Tiefe von 60 cm und einem Abstand von 1 Meter zueinander verlegen. Sicherstellen, dass dieser Abstand auf der ganzen Pistenbreite eingehalten wird (parallel) siehe Beispiel im Anhang, Seite 6

Siegerehrung

- Pokalserien für die ersten 3 Piloten folgender 9 Kategorien organisieren: MX Open ; MX250 ; MX125 ; MX3 Senior ; Automatique50 ; Kids65 ; Mini85, Rookie, MX Girls
- Preisgeld in der Höhe von 3x 50 CHF bereitstellen für die ersten 3 Piloten der Kategorie MX Open Inter

WÄHREND DEM RENNEN

Sicherheit geht immer vor !!
Haltet euch an den Zeitplan !!

Transponder

- Wird die Zeitmessung von der FMS organisiert, werden die Transponder gratis an alle Fahrer ausgeliehen, welche einen AFM Transponder besitzen. Fahrer, welche keinen AFM-Transponder besitzen, müssen einen Transponder für CHF 15 mieten.
- Während den Rennen mit der FMS-Zeitmessung müssen die AFM-Transponder unbedingt demontiert werden.
- Der Veranstalter muss 2 Personen zur Verfügung stellen, welche die FMS-Transponder nach dem 2. Rennlauf einsammeln. **Alle BLAUEN Transponder müssen eingesammelt werden.**

Strecke

- Streckenpflege während der Rennen wird empfohlen. Bei grosser Staubentwicklung die Strecke angemessen bewässern. Vorsicht beim Bewässern von Sprüngen! Sprünge und Wellen besonders gut pflegen wegen der Sicherheit, insbesondere bei tiefen Spurrillen usw.
- Die Piloten begeben sich 10 Minuten vor dem Start in den Vorstart und reihen sich in der Reihenfolge des Zeittrainings auf.
Eine Einführungsrunde ist nicht vorgeschrieben, kann aber vom Klub erlaubt werden (fakultativ). Die Einführungsrunde ist in einer moderaten Geschwindigkeit zu absolvieren und Überholmanöver sind zu unterlassen.
- Die Fahrer begeben sich danach direkt zum Startbalken und nicht wieder in den Vorstart zurück.
- Ein Zelt oder einen grossen Sonnenschirm in der Box aufstellen, um den Monitor der Zeitmessung vor Regen und Sonneneinstrahlung zu schützen.

Einschreibung

- Der Kassier des veranstaltenden Klubs ist während der Einschreibung anwesend
Zeitplan Einschreibung: - Freitagabend : 19h00 bis 19h30
 - Samstagmorgen : 6h30 bis 7h30
 - Sonntagmorgen : 6h30 bis 7h30

Gebühr

Automatique50 + Kids65 + Mini85 40 CHF pro Tag, 60 CHF Wochenende
Übrige Kategorien 60 CHF pro Tag, 90 CHF Wochenende

Mit Einverständnis des Klubs kann ein Familienrabatt gewährt werden

Familien ab 3 Personen (Erwachsene und Kinder) 25% Rabatt

Familie : 105 CHF pro Tag, 160 CHF Wochenende

- Ein Anschlagbrett (1.50 x 2.50m) für Zeitplan und Ranglisten aufstellen

Freiwillige

- Eine Person einweisen, welche die Resultate beim Wagen abholt und am Brett aufhängt
- Während der Rennen nicht vergessen, die Streckenposten, Zeitnehmer und die Sanität zu verpflegen.

NACH DEM RENNEN

Material

Das Material sauber und in ordentlichem Zustand zu David Huguet zurückbringen.

Champ-Collaud 33

1567 Delley

079 / 708 85 78

huguet.david@bluewin.ch

- Bei Schäden oder Funktionsstörungen: David Huguet benachrichtigen

a) Zeitmessungswagen

- Der Zeitmessungswagen ist in sauberem Zustand zurückzugeben (nur äusserlich reinigen inkl. der Fensterscheibe)
- Wenn der Wagen nicht sauber zurückgegeben wird, werden ihnen Fr. 100.- verrechnet.

b) Startbalken (auf Anhänger)

- Bring die kleinen Plastikpfähle zurück (1'000 Stück Bestand, kaputte/verlorene Pfähle werden verrechnet Fr.2.50 pro Stück)
- Reinigen, Schmieren und Zustandskontrolle bevor der Startbalken an David Huguet zurückgebracht wird, ansonsten wird die Arbeit mit Fr. 250.- verrechnet. Die Gatter in nummerischer Reihenfolge verstauen.

c) AFM-Zelten (3 Zelten, je 4m x 8m)

- Die Zelte dürfen nicht im Zeitmessungswagen transportiert werden!!!
- Die Zelte sind ebenfalls sauber und in einem guten Zustand zurückzugeben!!!

Gelände

Das Renngelände ist in einem ordentlichen und einwandfreien Zustand zurückzulassen.
Respektieren Sie die Landbesitzer!

Danksagung

Bedanken Sie sich bei den Sponsoren
Bedanken Sie sich bei den Landbesitzern
Bedanken Sie sich bei allen Freiwilligen und Helfern

AFM – Zeitmessung

Installation der Rohre für die Zeitmessung

**Haltet euch exakt an dieses Schema
bei der Verlegung der Rohre!**

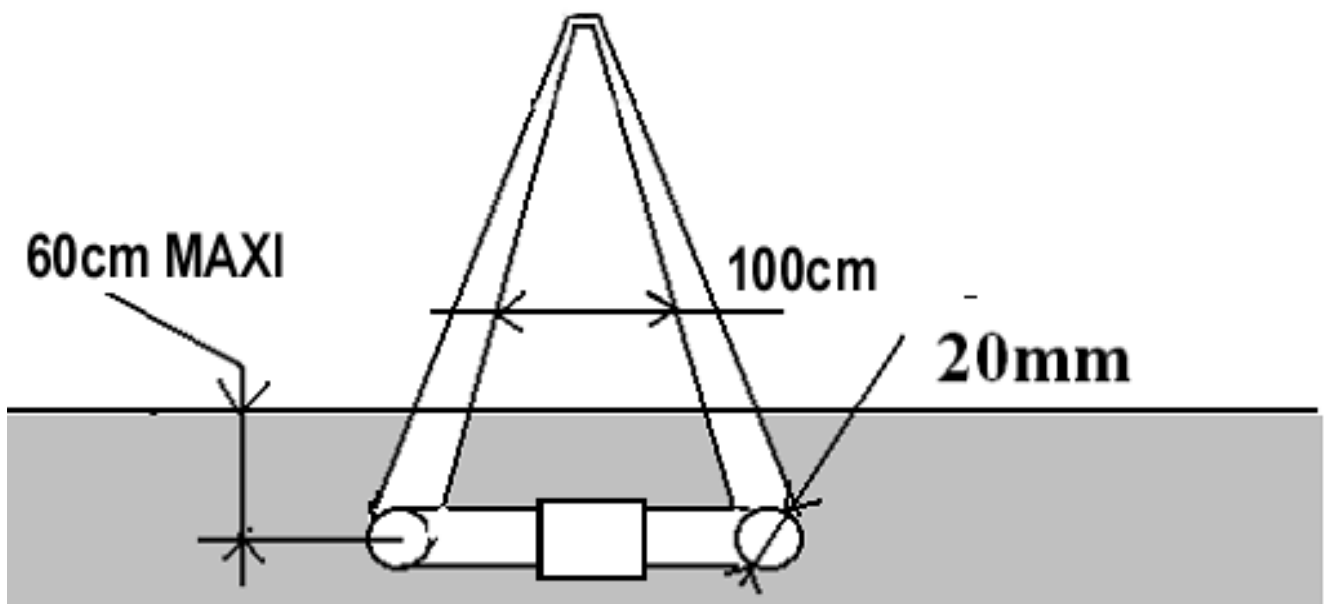

**Die Rohre müssen absolut parallel auf
der gesamten Pistenbreite verlegt
werden!**

Anhang 2 – Checkliste Zulassungsbedingungen für die Strecke

| | |
|-----------------------|--|
| Allgemein | Zufahrtsschilder |
| Strecke | Natürliche Materialien |
| | Länge (min. 1,3 km) |
| | Breite (min. 5 Meter) |
| | max. Durchschnittsgeschwindigkeit (65 km/h) |
| Start | Breite Startbalken (min. 30 Meter) |
| | Freiraum hinter dem Startbalken (min. 5 Meter) |
| | Länge Startgerade (50 bis 125 Meter) |
| | Breite der ersten Kurve (= Hälfte der Breite des Startbalkens) |
| | Sicherheitsabstand 1. Kurve (min. 3 Meter) |
| Absperrung | Doppelte Absperrung der Zuschauerbereiche |
| | Parallele Pistenführung (Absperrung in der Mitte) |
| | Streckenmarkierung (Pfosten, Absperrband) |
| Sprünge | Sicherheitsabstand auf beiden Seiten (min. 3 Meter) |
| | Absprungwinkel |
| Box | Lage |
| | Signalisation von Ein- und Ausfahrt |
| Zeitmessung | Bereich mit niedriger Geschwindigkeit |
| | Pistenbreite (5 bis 8 Meter) |
| | Mindestabstand zu übriger Streckenführung 5 Meter |
| | Räder der Motorräder müssen am Boden bleiben (kein Sprung) |
| | Zeitnehmerwagen mittig ausgerichtet zum Zeitmessungskabel |
| Bluefires | Mindestbereich 5 x 10 Meter |
| | Übersicht auf die gesamte Strecke/Gelände |
| | Zufahrt Krankenwagen (befestigte Strasse) |
| Streckenposten | In genügender Anzahl |
| | Sinnvolle Aufteilung |