

## ORGANISATION D'UN MOTOCROSS CAHIER DES CHARGES 2023

### AVANT LA COURSE

#### Demandes d'autorisations

- Lettre aux propriétaires des terrains
- Lettre à la commune
- Plan de situation (concept de sécurité, parking visiteurs, parc pilotes, place sanitaire)
- Canton Fribourg  
Demande d'autorisation OCN (à télécharger sur le site <https://www.ocn.ch/fr/conduire/autorisations/competitions-sportives/>):
  - remplie et envoyée avec les documents à l'OCN  
**Délai : deux mois avant la date du cross.**
  - La carte grise RC est déposée par l'AFM à l'OCN.
- Canton Vaud  
Demande d'autorisation POCAMA (à télécharger sur le site <https://www.vd.ch/themes/economie/organiser-une-manifestation/>)  
Annonce du dispositif médico-sanitaire BUSAMA (à télécharger sur le site <https://www.vd.ch/themes/sante-soins-et-handicap/pour-les-professionnels/securite-medico-sanitaire-en-cas-dune-manifestation/>)
  - **Délai : trois mois avant la date du cross.**
  - La carte grise RC est envoyée par l'AFM au club
- Contacter le service médico-sanitaire Bluefires au plus tard **deux mois avant la** manifestation
- Assurance RC course + RC cantine organisées par l'AFM (Assurance Allianz)
- Souscrire une assurance vol et vandalisme (facultatif)
- Demandes d'autorisations pour pose de panneaux publicitaires (bord de route) à la commune ou préfecture du district
- Demande de la patente débit de boisson à la commune ou préfecture du district
- Envoyer lettre aux propriétaires les plus proches pour avertir de la manifestation
- Envoyer un flyer, règlement particulier (si course FMS) et éventuellement des photos du terrain, piste, etc, à [admin@afm-moto.ch](mailto:admin@afm-moto.ch) pour donner un maximum d'information aux pilotes et spectateurs
- Faire de la pub pour votre manifestation (flyers, journaux, panneaux publicitaires, affiches, radio, etc) PS : sur tous vos supports publicitaires ne pas oublier de mettre **le logo AFM**
- Mettre à disposition des toilettes chimiques en nombre suffisant – rabais offert chez Trans-Auto

**Bluefires – Team médico-sanitaire**

Contacter la responsable **au plus tard deux mois avant la course (3 mois si canton Vaud)**

**Lio Egli**

Chemin du Pré-Neuf 1  
1400 Yverdon  
Tél. 078 627 39 44  
[sport.motorise@bluefires.ch](mailto:sport.motorise@bluefires.ch)

Le personnel et dispositif sanitaire est mis à disposition par Bluefires. Selon la configuration du circuit, un minimum de quatre personnes sera présent sur la piste, ainsi que le matériel sanitaire nécessaire.

Une zone de 10 x 5 mètres doit être délimitée pour l’installation de la remorque et du poste sanitaire. La zone Bluefires doit être située au bord de la piste, accessible par une ambulance et avec une vue dégagée sur la piste. Le poste de secours Bluefires doit obligatoirement être accessible par une route goudronnée ou carrossable (accès ambulance).

Le team Bluefires possède des radios. Elles doivent être réparties entre les commissaires de piste afin d’alerter les ambulanciers en cas d’accident dans une zone éloignée ou cachée.

**Matériel**

**David Huguet**  
Champ-Collaud 33  
1567 Delley  
079 708 85 78  
[huguet.david@bluewin.ch](mailto:huguet.david@bluewin.ch)

**Les remorques sont équipées de cadenas, il est impossible de les déplacer sans prévenir David. Il est obligatoire de l’avertir quelques jours avant de venir chercher le matériel.**

- En cas de casse ou de dysfonctionnement : contacter David Huguet

**a) Roulotte de chronométrage**

**b) Grille de départ sur remorque**

- Prendre les petits piquets plastiques (1'000 piquets en stock, les cassés vous seront facturés 2.50 CHF/pièce)

La grille est numérotée. La grille 1 se place à droite du système de départ. Aligner ensuite les numéros suivants de gauche à droite

Système mécanique de départ	<b>1</b>		<b>2</b>		<b>3</b>		<b>4</b>		Etc...		Sens de la piste 

**c) Tentes AFM (3 pièces, dimensions 4m x 8m)**

- Ne pas transporter les tentes dans la roulotte de chronométrage !!!

## Piste et courses

Responsable commission sécurité : **David Huguet** 079 708 85 78

Un cordage adéquat sera mis en place aux endroits critiques du circuit, un double cordage protégera les spectateurs, les banderoles et les petits piquets plastiques sont autorisés sur les endroits non dangereux. **Ceci sera contrôlé par la commission de sécurité ainsi que le directeur de course sur RDV avec le club organisateur, avant la manifestation.**

Le détail des règles d'homologation est disponible dans le règlement (point 8, page 5). Un mémento est disponible en annexe 2 de ce document (page 7).

**Un seul directeur** de course est nommé pour la journée par le club organisateur, afin de savoir à qui s'adresser en cas de problème durant la manifestation.

Les pilotes sont attirés par les belles pistes, les belles organisations et les pistes mythiques, alors motivez vos troupes !!! Nous devons montrer que le championnat fribourgeois est incontournable.

## Chronométrage

**En cas de questions, adresser-vous au chef chrono : Siméon Gössi 079 101 52 24**

Annexe page 6 : Plan d'installation de la boucle de chronométrage

- Emplacement de la roulotte :
  - de façon à ce que les chronométreurs puissent voir une bonne partie de la piste
  - sur un bout droit où la vitesse n'est pas trop élevée (idéalement avant un virage serré)
  - piste d'une largeur de **minimum de 5 à 8 mètres** à cet endroit.
  - un autre tronçon de piste ne doit pas passer à moins de 5 mètres de la roulotte et/ou des tubes de la boucle de chronométrage
  - le milieu de la roulotte doit être au niveau des tubes de la boucle de chronométrage
  
- Pose des tubes de la boucle de chronométrage :
  - 2 tubes de **2 cm** de diamètre d'une longueur de 5 à 8 mètres
  - **glisser un fil de fer dans les tubes avant de les poser**
  - poser les tubes à une profondeur de **60 cm** avec un espacement de **1 m** entre les 2 tubes.  
Veillez à ce que cet espace soit **régulier et maintenu sur toute la longueur** de la tranchée (voir exemple de plan en annexe 1, page 6)

## Remise des prix

- Prévoir les coupes pour la remise des prix pour les 9 catégories suivantes :  
MX Open ; MX250 ; MX125 ; MX3 Senior ; Automatique50 ; Kids65 ; Mini85, Rookie, MX Girls
  
- **Prévoir un montant de 3x 50 CHF cash pour la remise des prix pour la catégorie :  
MX Open Inter**

## PENDANT LA COURSE

**Faites respecter la sécurité !!**  
**Respectez les horaires de course !!**

### Piste

- L'entretien de la piste durant les courses est recommandé, en cas de poussière : arroser la piste ou les zones dangereuses, remise en état des sauts ou bosses, remise en état des grosses ornières, etc.
- Les pilotes se mettent 10 minutes avant le départ sur la pré-grille, d'après l'ordre des essais chrono.  
Le tour de reconnaissance est facultatif et est au bon vouloir du club. Les pilotes l'effectuent à une vitesse modérée, sans se dépasser dans la mesure du possible.
- Le directeur de course place les pilotes directement derrière la grille de départ sans passer par la pré-grille.
- Installer une tente ou un parasol pour protéger la télé des BOX (soleil et pluie)

### Inscriptions

- Le caissier du club doit être présent lors des inscriptions  
les inscriptions ont lieu :
  - vendredi soir de : 19h00 à 20h00
  - samedi matin de : 6h30 à 7h00
  - dimanche matin de : 6h30 à 7h00

#### Prix

Automatique50 + Kids65 + Mini85 40 CHF par jour, 60 CHF pour le week-end  
Autres catégories 60 CHF par jour, 90 CHF pour le week-end

#### Au bon vouloir du club organisateur / rabais famille

Famille à partir de 3 personnes (adulte + enfants) : 25% de rabais  
Famille : 105 CHF par jour, 160 CHF pour le weekend

- Poser un panneau d'affichage pour les horaires et résultats (1.50 x 2.50m)

### Bénévoles

- Mettre une personne à disposition pour récupérer les résultats à la roulotte et les afficher
- Ravitailler les chronométreurs, les commissaires de piste et le team Bluefires durant le week-end

# APRES LA COURSE

## Matériel

Rapporter le matériel en bon état et propre chez David Huguet.

Champ-Collaud 33

1567 Delley

079 / 708 85 78

[huguet.david@bluewin.ch](mailto:huguet.david@bluewin.ch)

- En cas de casse ou de dysfonctionnement : contacter David Huguet

### a) Roulotte de chronométrage

- La roulotte est à ramener propre (nettoyer uniquement l'extérieur y compris la vitre).

- Si la remorque n'est pas propre 100 CHF vous seront facturés

### b) Grille de départ sur remorque :

- Rapporter les petits piquets plastiques (les cassés vous seront facturés 2.50 CHF/pièce)

- Nettoyer, graisser et contrôler l'état de la grille avant de la ramener chez David ou le travail vous sera facturé 250 CHF. Ranger les grilles numérotées **dans l'ordre**.

### c) Tentes AFM (3 pièces, dimensions 4m x 8m)

- Ne pas transporter les tentes dans la roulotte de chronométrage !!!

- Les tentes sont à ramener propres et en bon état !!!

## Terrain

Remettre le terrain en état. Respectez les propriétaires de terrains !

## Remerciements

Remercier les sponsors

Remercier le propriétaire du terrain

Remercier les bénévoles

## AFM – Chrono

### Installation boucle de chronométrage

**Veillez à bien respecter ce schéma lors de la mise en place des tubes !**

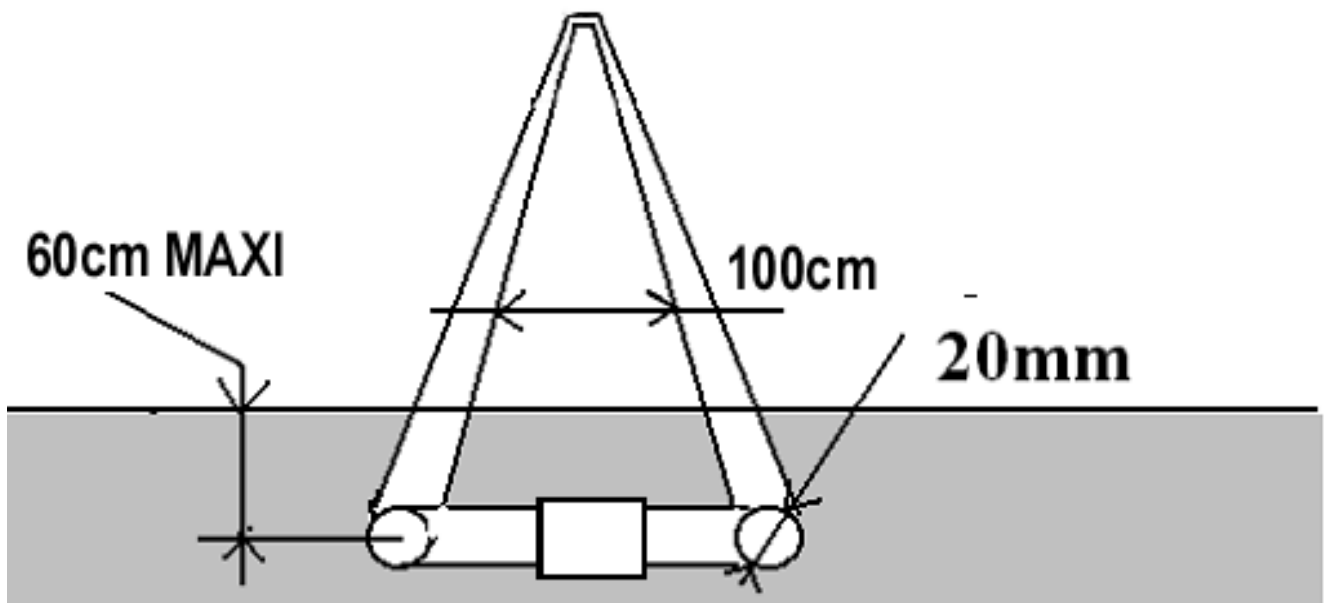

**Les tubes doivent impérativement être bien parallèles sur toute la largeur de la piste !**

**Annexe 2 – mémento pour homologation piste**

<b>Général</b>	Panneaux accès site
<b>Piste</b>	Matériaux naturels
	Longueur (min. 1,3 km)
	Largeur (min. 5 mètres)
	Vitesse moyenne max. (65 km/h)
<b>Départ</b>	Largeur grille (min. 30 mètres)
	Dégagement derrière grille (min. 5 mètres)
	Longueur ligne droite (50 à 125 mètres)
	Largeur 1er virage (= moitié largeur grille)
	Dégagement 1er virage (min. 3 mètres)
<b>Cordages</b>	Double cordage zone spectateurs
	Piste parallèle (fermeture au centre)
	Marquage piste (piquets, rubalise)
<b>Sauts</b>	Dégagement sur les côtés (min. 3 mètres)
	Angle du saut
<b>Box</b>	Situation
	Signalisation entrée/sortie
<b>Chrono</b>	Zone faible vitesse
	Largeur piste (5 à 8 mètres)
	Autre tronçon piste (espace min. 5 mètres)
	Roues au sol
	Centrage de la roulotte sur la boucle
<b>Bluefires</b>	Zone de 5 sur 10 mètres
	Vue dégagée sur piste
	Accès ambulance (route carrossable)
<b>Commissaires</b>	Nombre suffisant
	Emplacements