

ORGANISATION MOTOCROSS RENNEN PFLICHTENHEFT 2019 (rot markiert Änderungen 2019)

1° Bewilligungen

- Vertrag mit Landbesitzer
- Bewilligung Gemeinde
- Situationsplan (Sicherheitskonzept, Besucherparkplatz, Rennpark, Standort Sanität)
- Bewilligungsgesuch Strassenverkehrsamt (Download auf der Seite www.ocn.ch):
 - ausgefüllt und mit allen Dokumenten zu übermitteln an:
Service des Automobiles
Madame Fanny Dumas
Route de Tavel 10
1700 FRIBOURG
 - **Einsendefrist: spätestens 2 Monate vor der Veranstaltung.**
 - Der Nachweis der Haftpflichtversicherung ist von der AFM beim OCN hinterlegt.
- Renn-Haftpflichtversicherung und Haftpflichtversicherung für die Kantine bei der AFM bestellen (Allianz Versicherungen)
- Diebstahl- und Vandalismusversicherung einplanen (fakultativ)
- Den Sanitätsdienst AFMFR kontaktieren, spätestens 2 Monate vor der Veranstaltung
- Bewilligungen für das Platzieren von Werbetafeln am Strassenrand bei den Landbesitzern, Gemeinden und beim Bezirksoberamt einholen
- Ausschankbewilligung beim Oberamt beantragen
- Benachrichtigungsschreiben an angrenzende Landeigentümer und Bewohner
- Flyer, Sonderreglement (nur wenn FMS-Rennen) und eventuell Fotos des Terrains, Piste etc. an clementch@hotmail.com senden, um Fahrer und Besucher bestmöglich informieren zu können
- Werbung mittels Plakate, Zeitsungsinserte, Flyer, Werbetafeln, Radiowerbung etc.
PS: auf jeder Printwerbung das **AFM Logo** nicht vergessen
- Nach dem Aufstellen der Piste eine Person der Motocross Kommission kontaktieren, um die Piste, Fahrerlager, Besucherparkplatz, Sicherheitsvorkehrungen, Sprünge etc. kontrollieren zu lassen
- Genügend WC-Anlagen aufstellen

Wir bemühen uns um die Sicherheit und Qualität der Rennen!!!

Verantwortliche Motocross Kommission

- Michel Sallin 079 / 401 41 50
- Grégory Wicht 079 / 398 93 23

2° Material

- a) Anhänger mit Startbalken
- b) Sanitätswagen mit 2 AFM-Zelten (je 4m x 8m) und 1 Quad
- c) Zeitmessungswagen

- David Huguet kontaktieren, Champ-Collaud 33, 1567 Delley
079 / 708 85 78 oder huguet.david@bluewin.ch
(einige Tage vorher benachrichtigen)
- Der Zeitmessungswagen ist in sauberem Zustand zurückzugeben (nur äusserlich reinigen inkl. der Fensterscheibe)
- Wenn der Wagen nicht sauber zurückgegeben wird, werden ihnen Fr. 100.- verrechnet.
- Die Zelte sind ebenfalls sauber und in einem guten Zustand zurückzugeben!!!
- Die Zelte dürfen nicht im Zeitmessungswagen transportiert werden!!!

Startbalken (auf Anhänger) :

- David Huguet kontaktieren, Champ-Collaud 33, 1567 Delley
079 / 708 85 78 oder huguet.david@bluewin.ch
(einige Tage vorher benachrichtigen)
- kleine Plastikpfähle (1'000 Stück Bestand, kaputte/verlorene Pfähle werden verrechnet Fr. 2.50 pro Stück)
- Bei Schäden oder Funktionsstörungen: David Huguet benachrichtigen (079 / 708 85 78)
- Reinigen, Schmieren und Zustandskontrolle bevor der Startbalken an David Huguet zurückgebracht wird, ansonsten wird die Arbeit mit Fr. 250.- verrechnet.

Sanitätswagen

- David Huguet kontaktieren, Champ-Collaud 33, 1567 Delley
079 / 708 85 78 oder huguet.david@bluewin.ch
(einige Tage vorher benachrichtigen)
- Der Wagen ist in sauberem Zustand zurückzugeben (äusserlich reinigen)
- Der Wagen hat ein neuwertiges Quad und medizinische Ausrüstung geladen, bitte mit Vorsicht handhaben!
- Die Platzierung des Wagens auf dem Renngelände wird vom Verantwortlichen AFMFR entschieden. Verantwortlicher AFMFR Fabien Ballieu 075 / 414 52 66

3° Siegerehrung

- Pokalserien für die ersten 3 Piloten folgender 8 Kategorien organisieren:
(MX450, MX250, MX125, MX3 Senior, Automaten 50, Kids 65, Mini 85, National/Lites)
- Die Fahrerinnen der Kategorie MX Girls erhalten lediglich an der Meisterfeier Ende Saison einen Pokal. Pokalserien für Tagesklassement fakultativ
- Die Fahrer der Kategorie Swiss MX2/Open erhalten keine Pokale, da sie keine Einschreibgebühr entrichten müssen

4° Zeitmessung

- a) Platzierung des Zeitmessungswagens
- an einer Stelle, wo der Grossteil der Piste für die Zeitnehmer gut einsehbar ist
 - am Ende einer Geraden, wo die Geschwindigkeit nicht zu hoch ist (idealerweise vor einer engen Kurve)
 - Pistenbreite wo der Wagen steht mindestens **5 bis 8 Meter**
 - ein anderer Streckenteil darf nicht näher als 5 Meter am Zeitmessungswagen und/oder an den Rohren und Kabeln der Zeitmessung vorbeiführen
 - die Mitte des Wagens liegt genau auf Höhe der verlegten Rohre und Kabel der Zeitmessung
- b) Verlegung der Zeitmessungsrohre
- 2 Rohre mit **2 cm Durchmesser** und einer Länge von 5 bis 8 Metern
 - **einen Draht in die Rohre einführen bevor sie verlegt werden**
 - die Rohre in einer Tiefe von **60 cm** und einem Abstand von **1 Meter** zueinander verlegen. Sicherstellen, dass dieser Abstand auf der ganzen Pistenbreite eingehalten wird (**parallel**) siehe Beispiel im Anhang, [Seite 5](#)
- c) Einschreibung
- der Kassier des veranstaltenden Klubs ist während der Einschreibung anwesend
 - Zeitplan Einschreibung:

- Freitagabend	:	19h00 bis 19h30
- Samstagmorgen	:	6h30 bis 7h30
- Sonntagmorgen	:	6h30 bis 7h30
 - Gebühr:

Auto50 + Kid65 + Mini85	Fr. 40.- pro Tag,	Wochenende Fr. 60.-
Übrige Kategorien	Fr. 50.- pro Tag,	Wochenende Fr. 80.-
Swiss MX2/Open	Einschreibung gratis	
 - **Mit Einverständnis des Klubs kann ein Familienrabatt gewährt werden**
Familien ab 3 Personen (Erwachsene und Kinder) 25% Rabatt
- d) Während der Rennveranstaltung
- ein Anschlagbrett (1.50 x 2.50m) für Zeitplan und Ranglisten aufstellen
 - eine Person einweisen, welche die Resultate beim Wagen abholt und am Brett aufhängt
 - Verpflegung der Zeitnehmer

Bei Fragen/Unklarheiten, beim Chef Zeitnehmer melden: Jennifer Frieden (079 / 579 28 58)

5° Strecke und Rennbetrieb

- An kritischen Stellen auf der Piste ein angemessenes Seil mit Pfählen aufstellen. Zuschauerbereiche müssen mit 2 Seilen gesichert werden. Plastikband und kleine Plastikpfähle sind nur an ungefährlichen Stellen erlaubt. **Die Strecke muss vor der Veranstaltung zusammen mit der Motocross-Kommission, dem Rennleiter und dem veranstaltenden Klub abgenommen werden (Termin vereinbaren).**
- **Kompetente und aufmerksame** Streckenposten in genügender Anzahl positionieren, vor allem an gefährlichen und an für Piloten nicht einsehbaren Stellen. Vor dem ersten Training wird mit den Streckenposten ein Briefing abgehalten, zusammen mit dem Sanitätsdienst AFMFR und dem Rennleiter.
- **Ein einzelner Rennleiter** wird vom veranstaltenden Klub genannt. Der Rennleiter ist Ansprechperson bei Fragen und auftauchenden Problemen während der Rennveranstaltung.
- Sprünge, Wellen oder ähnliches sind willkommen. Der Bau der Hindernisse sollte aber von einer geübten Person erledigt werden. Gefährliche Strecken sind zu vermeiden!!!

- Streckenpflege während der Rennen wird empfohlen. Bei grosser Staubentwicklung die Strecke angemessen bewässern. Vorsicht beim Bewässern von Sprüngen! Sprünge und Wellen besonders gut pflegen wegen der Sicherheit, insbesondere bei tiefen Spurrillen usw.
- Die Piloten begeben sich 10 Minuten vor dem Start in den Vorstart und reihen sich in der Reihenfolge des Zeittrainings auf. Eine Einführungsrunde ist nicht vorgeschrieben, kann aber vom Klub erlaubt werden (fakultativ). Die Einführungsrunde ist in einer moderaten Geschwindigkeit zu absolvieren und Überholmanöver sind zu unterlassen. Die Fahrer begeben sich danach direkt zum Startbalken und nicht wieder in den Vorstart zurück.
- Die Fahrer werden von schönen Pisten und guten Organisationen angezogen. Motiviert eure Helfer, wir müssen sicherstellen, dass die Freiburger Meisterschaft unerlässlich ist.
- Während der Rennen nicht vergessen, die Streckenposten, Zeitnehmer und die Sanität zu verpflegen.

6° Sanität

- Personal und Sanitätsvorrichtungen werden von der AFM gestellt:
- Mindestens 3 Personen sind auf der Strecke präsent, sowie das notwendige Sanitätsmaterial.

Spätestens 2 Monate vor der Veranstaltung den Verantwortlichen kontaktieren

Fabien Ballieu, Chemin des Raux 6, 2013 Colombier, Tél. 075 / 414 52 66, afmfr@afm-moto.ch

[Anhang Seite 5: Installation der Rohre für die Zeitmessung](#)

Sicherheit geht immer vor!!

AFM – Zeitmessung

Installation der Rohre für die Zeitmessung

**Haltet euch exakt an dieses Schema
bei der Verlegung der Rohre!**

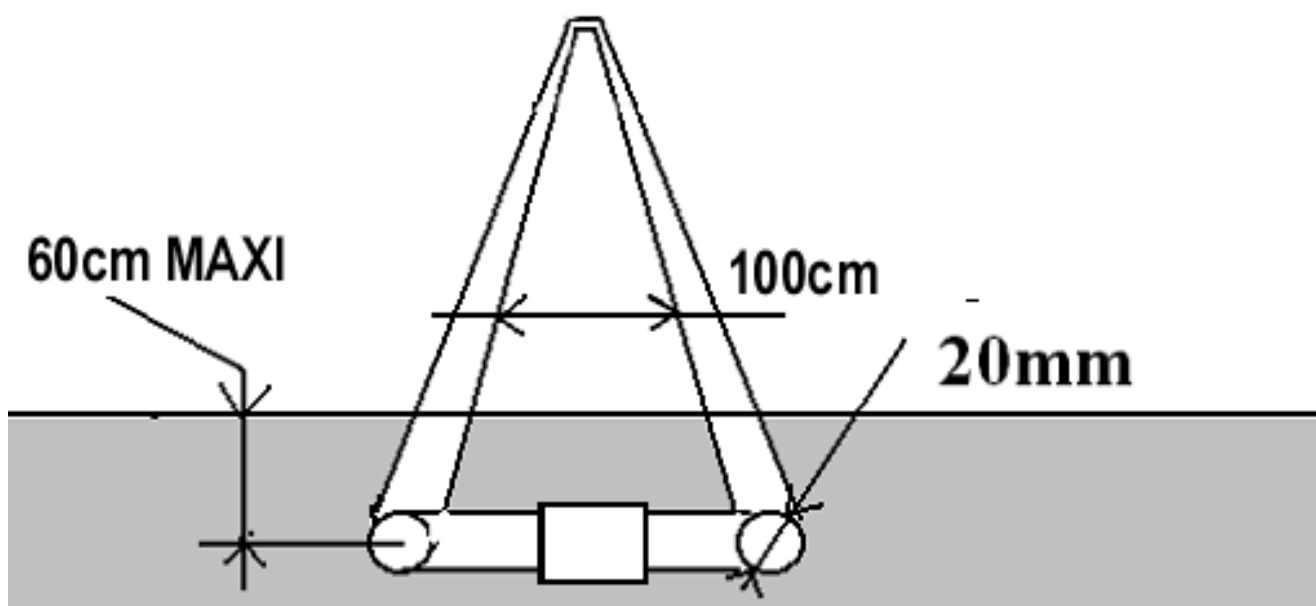

**Die Rohre müssen absolut parallel auf
der gesamten Pistenbreite verlegt
werden!**